



Ο άνθρωπος μαγειρεύε
στη φωτιά.

παρελθόν



Η μητέρα μου μαγειρεύει
το φαγητό στους 180
βαθμούς.

παρόν

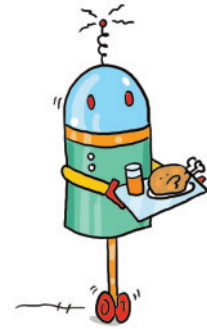

Ένα ρομπότ **θα** μαγειρεύει
το φαγητό στα δισέγγονά
μας.

μέλλον



Αρα, το ρήμα έχει τρεις **χρονικές βαθμίδες!**



Το ρήμα, επίσης, μας δείχνει αν η πράξη που περιγράφουμε είναι εξακολουθητική – επαναλαμβανόμενη ή αν αναφερόμαστε σε αυτή χωρίς να δηλώνουμε διάρκεια, δηλαδή συνοπτικά (συνοπτική – στιγμιαία):

Ο αστυνομικός κάθε φορά **ξέφευγε**
από τους διώκτες του
με διαφορετικούς τρόπους.

Τούτη τη φορά **ξέφυγε**
από τον φωταγωγό.

**Εξακολουθητική –
επαναλαμβανόμενη ενέργεια**

**Συνοπτική – στιγμιαία
ενέργεια**

Επίσης αν χρησιμοποιήσουμε το ρήμα έχω + τον *άκλιτο ρηματικό τύπο σε -ει*, τότε δηλώνουμε ότι η πράξη έχει ολοκληρωθεί:

Μέχρι να πεις κύμινο, ο αστυνομικός **είχε ξεφύγει** από τους διώκτες του για τα καλά.

Συντελεσμένη ενέργεια



Το ρήμα έχει και **ποιόν ενεργείας.**

ΕΝΟΤΗΤΑ 10: Κάνω κάτι, παθαίνω κάτι ή βρίσκομαι σε μια κατάσταση

Τώρα, για να φτιάξουμε τις κατηγορίες κλίσης του ρήματος της γλώσσας μας, συνδυάζουμε τις χρονικές βαθμίδες με το ποιόν ενεργείας.

Έτσι μπορούμε να δείξουμε ταυτόχρονα:

- α. **ΠΟΤΕ** γίνεται μια ενέργεια/πράξη
(αν γίνεται στο παρελθόν, στο παρόν ή στο μέλλον)
και
- β. **ΤΟΝ ΤΡΟΠΟ ΜΕ ΤΟΝ ΟΠΟΙΟ ΤΗΝ ΠΑΡΟΥΣΙΑΖΩ**, δηλαδή το ποιόν ενεργείας
(εξακολουθητικό – επαναλαμβανόμενο, συνοπτικό – στιγμιαίο, συντελεσμένο).



Α, ξέρω! Συνδυάζουμε τη **χρονική βαθμίδα** με το **ποιόν ενεργείας**!

ΠΟΙΟΝ ΕΝΕΡΓΕΙΑΣ \ ΧΡΟΝΙΚΗ ΒΑΘΜΙΔΑ	Παρελθόν	Παρόν	Μέλλον
Εξακολουθητικό – Επαναλαμβανόμενο	έ-γραφα παρατατικός	γράφω ενεστώτας	θα γράφω εξακολουθητικός μέλλοντας
Συνοπτικό – Στιγμιαίο	έ-γραψα αόριστος	γράφω ;	θα γράψω συνοπτικός μέλλοντας
Συντελεσμένο	είχα γράψει υπερσυντέλικος	έχω γράψει παρακείμενος	θα έχω γράψει συντελεσμένος μέλλοντας



Ο ενεστώτας, ο παρατατικός κτλ. λέγονται **χρόνοι** του ρήματος.



Α, κατάλαβα. Τις κατηγορίες «ενεστώτας», «παρατατικός», «αόριστος» κτλ. τις λέμε **χρόνους**, κι αυτές δηλώνουν μαζί **και** χρονική βαθμίδα **και** ποιόν ενεργείας.

Ναι, αλλά τι είναι το ερωτηματικό κάτω από τον τύπο **γράφω**;

Ο τύπος *γράφω, γράφεις, γράφει...* δε χρησιμοποιείται μόνος του στη γλώσσα μας (εκτός από λίγες εξαιρέσεις). Τον βρίσκουμε πάντα μαζί με μόρια ή με το ρήμα «έχω», από τα οποία και εξαρτάται. Για τον λόγο αυτό, τον λέμε **εξαρτημένο**.

Χρησιμοποιούμε τον εξαρτημένο μαζί με τα μόρια *θα* και *να* για να σχηματίσουμε τον συνοπτικό μέλλοντα και την υποτακτική (βλ. παρακάτω: *εγκλίσεις*):

θα γράψω ένα γράμμα – να γράψω ένα γράμμα

Επίσης χρησιμοποιούμε το Γ' ενικό πρόσωπο του εξαρτημένου ως άκλιτο τύπο για να σχηματίσουμε τους συντελεσμένους χρόνους:

έχω γράψει ένα γράμμα – είχα γράψει ένα γράμμα – θα έχω γράψει ένα γράμμα

Σχηματίζω τους παροντικούς χρόνους:



Ο ενεστώτας περιγράφει μια ενέργεια που εξελίσσεται στο παρόν (π.χ. *Η Μαρία **λύνει** τις ασκήσεις*) ή που επαναλαμβάνεται συνήθως (π.χ. *Ο ταχυδρόμος μάς **φέρει** τα γράμματα κάθε πρωί*).

Ο παρακείμενος μας δείχνει ότι μια ενέργεια έχει ήδη ολοκληρωθεί τη στιγμή που μιλάμε, και σχηματίζεται με το βοηθητικό ρήμα *έχω* + τον άκλιτο τύπο Γ' ενικού του εξαρτημένου (π.χ. ***Έχω γράψει***).

Σχηματίζω τους μελλοντικούς χρόνους:

Οι μελλοντικοί χρόνοι μάς μιλούν για πράξεις που θα γίνουν ή θα έχουν ολοκληρωθεί στο μέλλον.



Λοιπόν, σύμφωνα, **θα** σου τηλεφωνήσω αύριο στις 3.

Αύριο όλη τη μέρα **θα παίζουμε** μπάσκετ... κι αν δούμε ότι μας αρέσει, **θα παίζουμε** μπάσκετ κάθε Τετάρτη και Παρασκευή!

Ο συνοπτικός μέλλοντας μας δείχνει μια ενέργεια που θα γίνει σε κάποια στιγμή στο μέλλον.

Ο εξακολουθητικός μέλλοντας μας δείχνει μια ενέργεια που θα γίνεται στο μέλλον είτε εξακολουθητικά (συνεχώς) είτε επαναλαμβανόμενα.

ΕΝΟΤΗΤΑ 10: Κάνω κάτι, παθαίνω κάτι ή βρίσκομαι σε μια κατάσταση

Ο συντελεσμένος μέλλοντας μιλά για μια ενέργεια (ή για μια σειρά από ενέργειες) που θα γίνει στο μέλλον και θα έχει τελειώσει πριν από κάποιο χρονικό σημείο.

Ο Ορέστης **θα έχει παίξει** ποδόσφαιρο περισσότερο από κάθε άλλο παιδί στη γειτονιά όταν θα ξεκινήσουν οι μαθητικοί αγώνες ποδοσφαίρου.

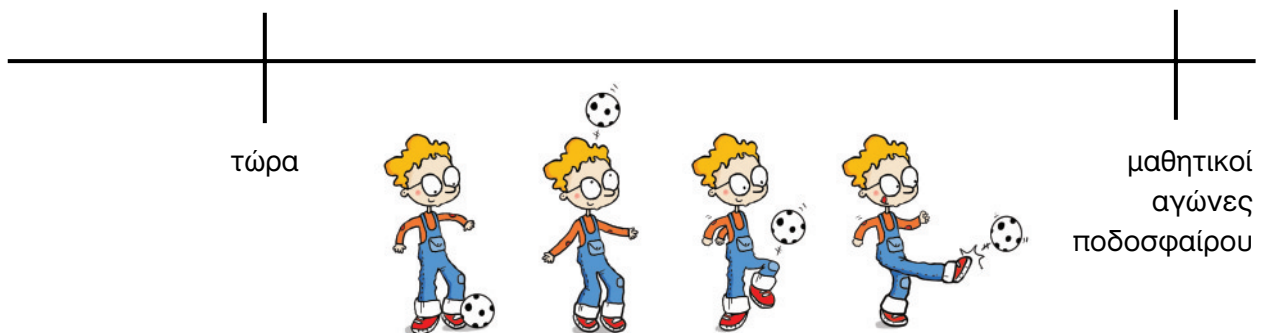

Σχηματίζω τους μελλοντικούς χρόνους βάζοντας το μόριο *θα* μπροστά από τον κατάλληλο τύπο του ρήματος.

Ο Ορέστης **θα** παίξει μπάλα σήμερα το απόγευμα.

Ο Ορέστης **θα** παίζει μπάλα σχεδόν κάθε μέρα αυτό το μήνα.

Ο Ορέστης **θα** έχει παίξει μπάλα περισσότερο από κάθε άλλο παιδί στη γειτονιά όταν θα ξεκινήσουν οι μαθητικοί αγώνες ποδοσφαίρου.

Το *θα* συνοδεύεται από τον κατάλληλο τύπο για να μας δώσει τους τρεις μέλλοντες:

Συνοπτικός μέλλοντας	θα + εξαρτημένος	(θα παίξει)
Εξακολουθητικός μέλλοντας	θα + τύποι ενεστώτα	(θα παίζει)
Συντελεσμένος μέλλοντας	θα + τύποι παρακειμένου	(θα έχει παίξει)

Σχηματίζω τους παρελθοντικούς χρόνους:

Οι παρελθοντικοί χρόνοι μάς μιλούν για πράξεις που έγιναν στο παρελθόν.



Τηλεφώνησα στη Μαρία χτες στις 3 μ.μ.

Χτες το απόγευμα παίζαμε μπάσκετ στο προαύλιο του σχολείου... και στις καλοκαιρινές διακοπές παίζαμε μπάσκετ κάθε Τετάρτη και Παρασκευή!

Ο αόριστος μας δείχνει μια ενέργεια που έγινε στο παρελθόν και είχε συνοπτικό χαρακτήρα (χωρίς να ενδιαφερόμαστε για το αν η ενέργεια αυτή είχε μικρή ή μεγάλη διάρκεια).

Ο παρατατικός μάς δείχνει μια ενέργεια που γινόταν στο παρελθόν είτε εξακολουθητικά (συνεχώς) είτε επαναλαμβανόμενα.

Ο υπερσυντέλικος μιλά για μια ενέργεια που έγινε στο παρελθόν και που είχε ολοκληρωθεί πριν από κάποια άλλη χρονική στιγμή στο παρελθόν.

Ο Ορέστης είχε παίξει ποδόσφαιρο περισσότερο από κάθε άλλο παιδί στη γειτονιά όταν ξεκίνησαν οι μαθητικοί αγώνες ποδοσφαίρου.



μαθητικοί αγώνες ποδοσφαίρου

τώρα

Στον παρατατικό και τον αόριστο συχνά παρατηρούμε ότι οι δισύλλαβοι ρηματικοί τύποι έχουν μια επιπλέον συλλαβή, τη συλλαβή **έ-**, πάνω στην οποία σημειώνουμε τον τόνο:

λύνω → **έ**-λυνα
λύνω → **έ**-λυσα



Αυτό το **έ-** λέγεται **αύξηση**.

ΕΝΟΤΗΤΑ 10: Κάνω κάτι, παθαίνω κάτι ή βρίσκομαι σε μια κατάσταση

Χρειαζόμαστε την αύξηση μόνο στους ρηματικούς τύπους που τους λείπει η προπαραλήγουσα. Στους τύπους αυτούς, το **έ-** μπαίνει για να πάρει τον τόνο του ρήματος (στους χρόνους αυτούς, ο τόνος πέφτει πάντα στην προπαραλήγουσα):

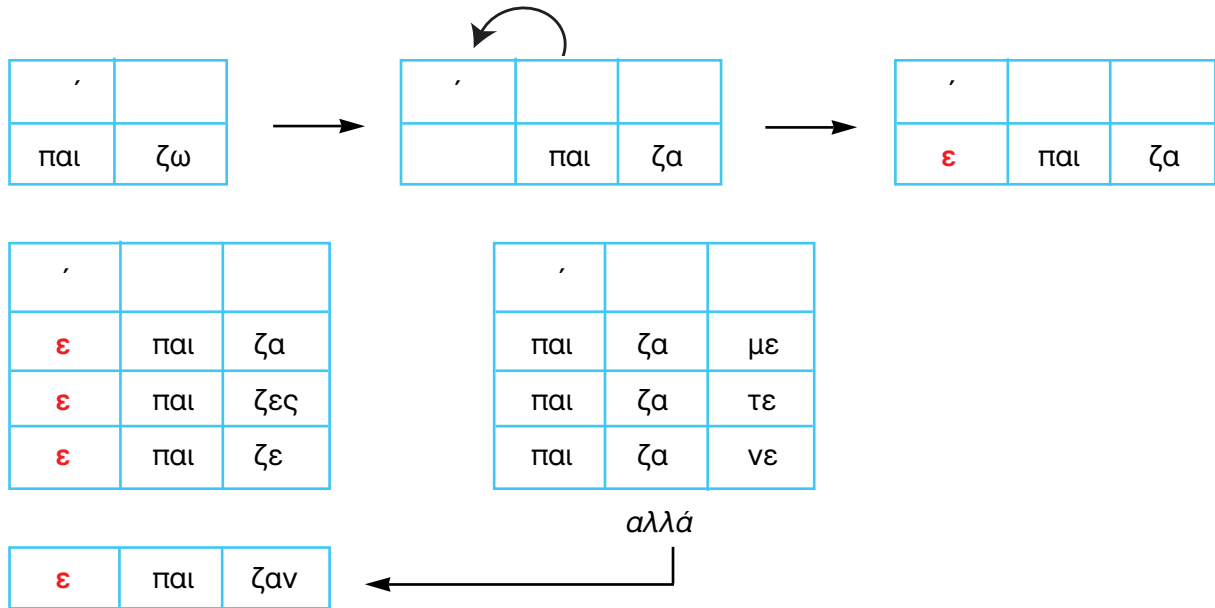

Υπάρχουν και τρία πολύ συνηθισμένα ρήματα που παίρνουν αύξηση **ή-**:

ξέρω → **ήξερα**

θέλω → **ήθελα**

πίνω → αόριστος: **ήπια**, όμως ο παρατατικός: **έπινα**



Στα ρήματα που έχουν ως πρώτο συνθετικό τους μια πρόθεση

(βλ. ενότητα 18.2), βάζουμε την αύξηση (όταν χρειάζεται) ανάμεσα στην πρόθεση και το ρήμα.

Αυτή η αύξηση λέγεται **εσωτερική αύξηση**:

επι + λέγω → επ**έ**λεγα

προ + βάλλω → προ**έ**βαλλα



α) Σε μερικά τέτοια ρήματα η εσωτερική αύξηση δε χρησιμοποιείται ποτέ, π.χ. προτείνω → **πρότεινα**.

β) Μερικά ρήματα σχηματίζονται με δύο προθέσεις, π.χ. συμ-περι-λαμβάνω. Σε τέτοιες περιπτώσεις, η αύξηση εμφανίζεται ανάμεσα στη δεύτερη πρόθεση και το ρήμα:

Π.χ. συμ-περι-**έ**-λαβα

Γ. Φωνή και μεταβατικότητα

α. Ενεργητική και παθητική φωνή

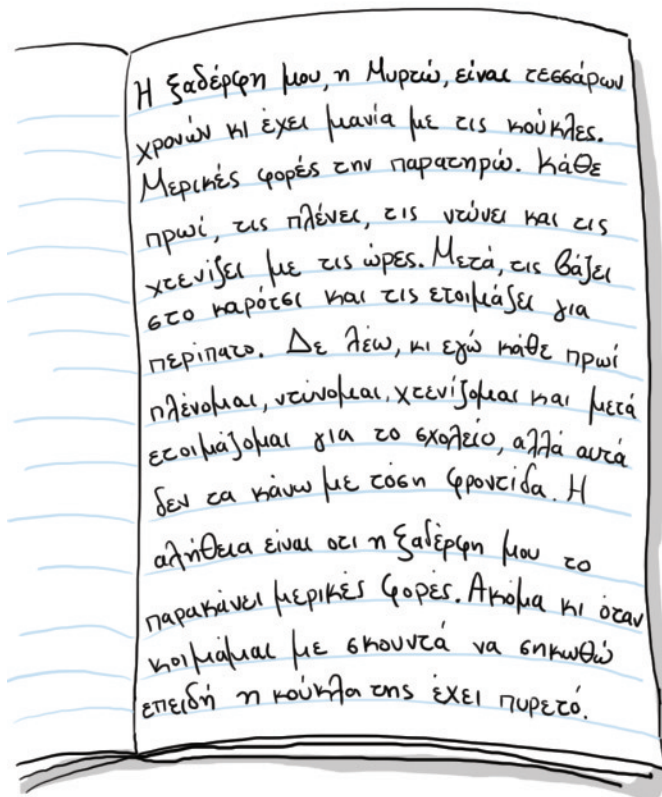

ντύνω - ντύνομαι

πλένω - πλένομαι

χτενίζω - χτενίζομαι

Βλέπουμε ότι ορισμένοι τύποι του ρήματος έχουν Α' ενικό πρόσωπο οριστικής ενεστώτα σε **-ω/-ώ**. Αυτοί συνήθως δηλώνουν ότι το υποκείμενο ενεργεί και αποτελούν την **ενεργητική φωνή** του ρήματος: π.χ. πλένω, χτενίζω.

Άλλοι τύποι του ρήματος έχουν Α' ενικό πρόσωπο οριστικής ενεστώτα σε **-μαι**. Αυτοί συνήθως δηλώνουν ότι το υποκείμενο δέχεται κάποια ενέργεια – παθαίνει κάτι και αποτελούν την **παθητική φωνή** του ρήματος: π.χ. πλένομαι, χτενίζομαι.



Χα, το ρήμα λοιπόν έχει και **φωνή**!

Μερικά ρήματα σχηματίζουν μόνο τύπους παθητικής φωνής. Τα ρήματα αυτά τα λέμε **αποθετικά** (π.χ. γίνομαι, αισθάνομαι, φοβάμαι, εύχομαι, θυμάμαι, σέβομαι, κοιμάμαι, συλλογίζομαι, μεταχειρίζομαι).



Μερικές φορές, όμως, τύποι σε **-ω** δείχνουν ότι το υποκείμενο δεν ενεργεί αλλά παθαίνει:
π.χ. Ο Βρασίδης έχασε το καπέλο του.



Παρά τη σημασία τους, οι τύποι αυτοί ανήκουν στην ενεργητική φωνή, διότι λήγουν σε **-ω**.

Άλλες φορές, τύποι σε **-μαι** δείχνουν ότι το υποκείμενο δεν παθαίνει κάτι, αλλά είτε ενεργεί είτε βρίσκεται σε μια κατάσταση:
π.χ. Η μητέρα μου εργάζεται σε μια εισαγωγική εταιρία.
π.χ. Ο πατέρας μου κοιμάται.



Παρά τη σημασία τους, οι τύποι αυτοί ανήκουν στην **παθητική φωνή**, διότι λήγουν σε **-μαι**.

6. Ρήματα μεταβατικά και αμετάβατα

Τα ρήματα που δηλώνουν ότι το υποκείμενο ενεργεί (συνήθως εκείνα που λήγουν σε **-ω**, αλλά όχι μόνο αυτά) συνοδεύονται από ένα ουσιαστικό ή μια ονομαστική φράση που μας δείχνει σε ποιον μεταβαίνει η ενέργεια που δηλώνουν.



Το ουσιαστικό αυτό λέγεται **αντικείμενο** του ρήματος, είναι σε αιτιατική πτώση και το βρίσκουμε αν απαντήσουμε την ερώτηση «ποιον/ποια/τι;» (βλ. ενότητα 16.1).

Ο Ορέστης φίλησε **τη Μαρία**.

Ποια φίλησε ο Ορέστης; Τη Μαρία.

Τα ενεργητικά ρήματα που παίρνουν αντικείμενο λέγονται **μεταβατικά**, επειδή η ενέργειά τους μεταβαίνει σε έναν άνθρωπο, ζώο ή πράγμα.



Προσοχή όμως. Μερικά μεταβατικά ρήματα παίρνουν δύο αντικείμενα. Αυτά λέγονται **δίπλωτα** ρήματα. Τα δύο αντικείμενά τους τα ονομάζουμε **άμεσο** (σε αιτιατική πτώση) και **έμμεσο αντικείμενο** (σε γενική πτώση ή με Προθετική Φράση, βλ. ενότητα 16.2 Γ):

Ο ταχυδρόμος έδωσε ένα δέμα στη μητέρα / της μητέρας.

δίπλωτο	άμεσο	έμμεσο
ρήμα	αντικείμενο	αντικείμενο



Υπάρχουν και ενεργητικά ρήματα που δεν παίρνουν αντικείμενο, γιατί η ενέργειά τους δε μεταβαίνει σε κάποιον άνθρωπο, ζώο ή πράγμα. Αυτά τα λέμε **αμετάβατα**.

Ο Ορέστης *τρέχει*.

Ο Βρασίδας *ροχαλίζει*.

Συνδεδετικά λέμε τα ρήματα που συνδέουν το υποκείμενο της πρότασης (για το υποκείμενο βλ. ενότητα 16.1) με κάποια άλλη φράση, που ονομάζεται **κατηγορούμενο**. Αυτή η φράση φανερώνει μια ιδιότητα ή ένα χαρακτηριστικό που έχει το υποκείμενο.



Συνδεδετικά ρήματα είναι τα:
είμαι, γίνομαι, φαίνομαι,
εμφανίζομαι, παρουσιάζομαι,
λέγομαι, αποδεικνύομαι,
εκλέγομαι, διορίζομαι κ.ά.

Ο Βρασίδας **έγινε** επιστήμονας.
Η Αγγελίνα **είναι** έξυπνη.

ΔΡΑΣΤΗΡΙΟΤΗΤΑ 28

Βρίσκω τα ρήματα στο παρακάτω κείμενο και τα ταξινομώ στα σωστά κουτάκια ανάλογα με τον τύπο τους.

Ο θεός μου εκλέχθηκε δήμαρχος από την πλειοψηφία των συμπολιτών μας για να υπηρετήσει τον δήμο μας. Από τις πρώτες μέρες έδειξε μεγάλο ενδιαφέρον για την πόλη μας. Καθάρισε τους δρόμους από τα σκουπίδια και ελευθέρωσε τα πεζοδρόμια από τα δεκάδες παρκαρισμένα αυτοκίνητα. Επίσης, χάρη στις προσπάθειές του, τα βράδια κοιμόμαστε πια ήσυχοι, γιατί ξέρουμε πως η πόλη μας είναι ασφαλής.

μεταβατικά

αμετάβατα

συνδετικά

Δ Έγκλιση



Ο γιος του κυρ Πέτρου **σπουδάζει** αστροναύτης.

ΟΡΙΣΤΙΚΗ: κάτι το πραγματικό/βέβαιο

Ο κυρ Πέτρος ήθελε **να σπουδάσει** ο γιος του αστροναύτης.

ΥΠΟΤΑΚΤΙΚΗ: κάτι το επιθυμητό/αβέβαιο



Ο κυρ Πέτρος έλεγε συχνά στον γιο του «Όταν μεγαλώσεις, **σπούδασε** αστροναύτης!»

ΠΡΟΣΤΑΚΤΙΚΗ: συμβουλή/απαίτηση

Χρησιμοποιούμε διαφορετικούς τύπους του ρήματος για να δείξουμε αν η πράξη που περιγράφουμε είναι πραγματική/βέβαιη (**οριστική**) ή επιθυμητή/αβέβαιη (**υποτακτική**) ή ακόμα αν απαιτούμε την πραγματοποίησή της (**προστακτική**). Οι διαφορετικοί αυτοί ρηματικοί τύποι λέγονται **εγκλίσεις**.